

SPAAN

DAELIM DAYSTAR MOTORSCHUTZMONTAGE



Setzen Sie die Oberseite des Motorschutzes über den Kühler, um ihn wie in **Bild 1** gezeigt zu positionieren

Der untere Teil des Motorschutzes wird an der vorderen Anker der Plattformunterstützung angebracht, innen (**Bild 2**)

Um es zu verankern, entfernen Sie die Schraube, die die Plattform unterstützt. An der Stelle wird die Schraube M8x30, die in das **SPAAN**-Kit kommt, platziert und angezogen, bis sie anfängt, durch die Innenseite des Halters zu ragen. Richten Sie den Bohrer der unteren Motorabdeckplatten an dieser Stelle. Die Schraube wird nach unten angezogen, der Motorschutz wird positioniert. (**Bild 3**). Setzen Sie die selbstsichernde Mutter von **M8** durch die Innenseite der Schraube, ohne sie festzuziehen.

Stellen Sie die Position der Oberseite des Motorschutzes ein, um das Rahmenrohr von innen nach außen umarmen zu können, um die Gewindeenden durch die Löcher in den Platten zu führen. Fixieren Sie diese mit den selbstsichernden Muttern von **M8**. (**Bild 4**)

Sobald das Oberteil fixiert ist, ziehen Sie die Muttern des Unterteils fest.



Bild 1



Bild 2



Bild 3

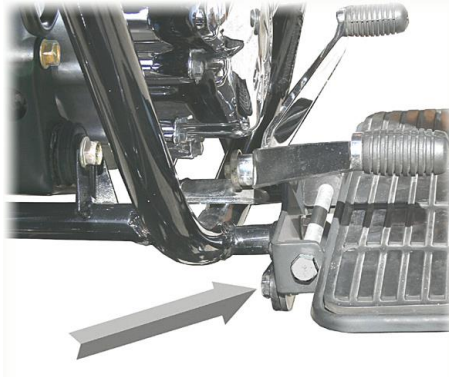
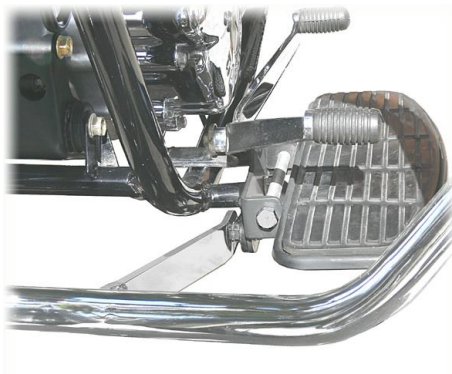
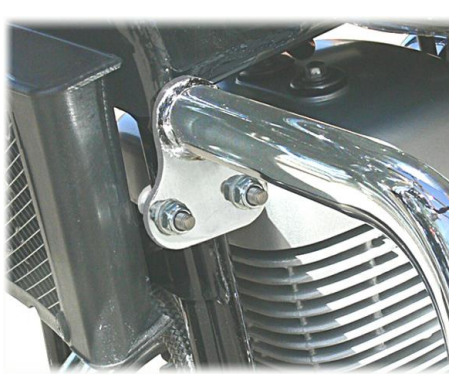

Bild 4