

# SPAAN

## DAELIM DAYSTAR MONTAGE DU PARE-CARTER



Placez le haut du protecteur du moteur sur le radiateur pour le positionner comme indiqué dans l'**image 1**

La partie inférieure du protège-moteur sera fixée à l'ancre avant du support de la plate-forme, à l'intérieur (**Image 2**)

Pour l'ancrer, retirez la vis qui fixe le support de la plate-forme. En place, la vis **M8x30** qui vient dans le kit **SPAAN** sera placée, le serrant jusqu'à ce qu'il commence à faire saillie à travers l'intérieur du support. Viser la perceuse des plaques de recouvrement du moteur inférieur à cet endroit. La vis sera serrée au fond, le protecteur du moteur étant positionné. (**Image 3**). Mettre l'écrou autobloquant de **M8** à l'intérieur de la vis, sans le serrer.

Réglez la position du haut du protège-moteur pour pouvoir serrer le tube du cadre de l'intérieur vers l'extérieur pour passer ses extrémités filetées à travers les trous des plaques. Fixez-les avec les écrous autobloquants de **M8**. (**Image 4**)

Une fois la partie supérieure fixée, serrer les écrous de la partie inférieure.



*Image 1*

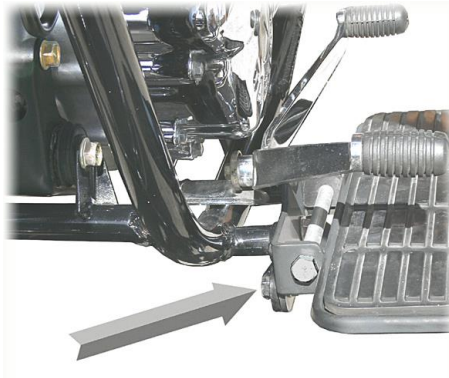

*Image 2*

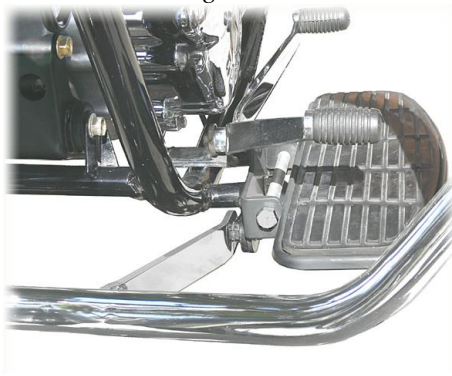

*Image 3*

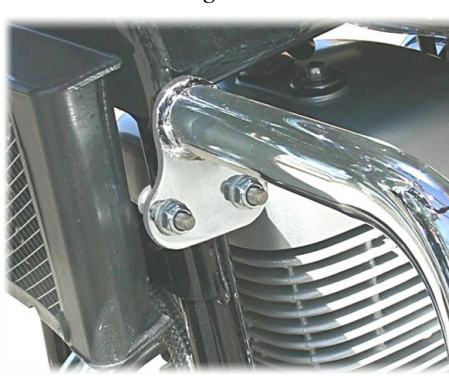

*Image 4*