

# SPAAN

## DAELIM DAYSTAR Tubo Paramotore



Impostare la parte superiore del tubo paramotore sul radiatore per posizionarlo come mostrato in Immagine 1

La parte inferiore del dispositivo del tubo paramotore sarà fissata all'ancoraggio anteriore del supporto della piattaforma, all'interno (Immagine 2)

Per ancorarlo, rimuovere la vite che fissa il supporto della piattaforma. Sul posto verrà posizionata la vite M8x30 che entra nel kit SPAAN, stringendola finché non inizia a sporgere dall'interno del supporto. Puntare il trapano delle piastre di copertura del motore inferiori in quel punto. La vite sarà serrata sul fondo, il tubo paramotore sarà posizionato. (Immagine 3). Inserire il dado autobloccante di M8 attraverso l'interno della vite, senza serrarlo.

Regolare la posizione della parte superiore del dispositivo del tubo paramotore in modo da poter abbracciare il tubo del telaio dall'interno all'esterno per passare le estremità filettate attraverso i fori nelle piastre. Fissalo a questi con i dadi autobloccanti di M8. (Immagine 4)

Una volta fissata la parte superiore, stringere i dadi della parte inferiore.



Immagine 1



Immagine 2



Immagine 3

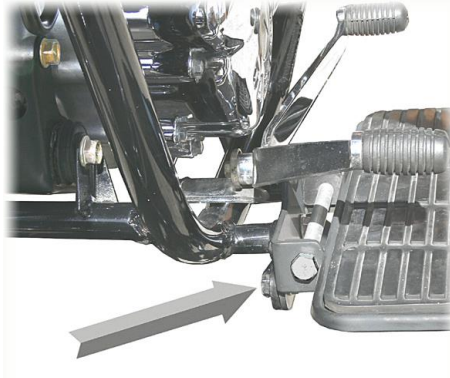
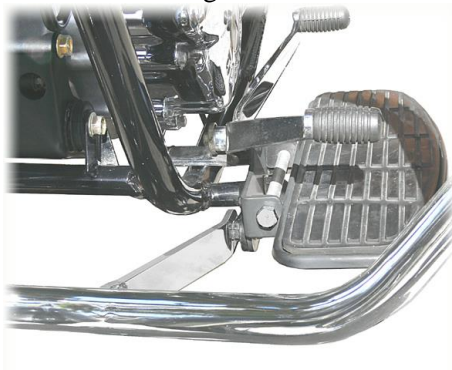

Immagine 4